

KÄRCHER

MC 130



AT BRYSS
BUDOUCNOST • ROZVOJ • STABILITA • SYNERGIE

KÄRCHER



MC 130

Kompaktní zametací stroj MC 130 s dvojmístnou kabinou a velkou nádobou.
Mnohostranně použitelný stroj s úsporným stupněm eco!efficiency.
Je vhodný pro celoroční nasazení



Popis:

S tímto komunálním nosičem pro nástavby MC 130 mohou být nastavbové nástroje vyměněny během krátké doby bez náradí. Rychlý a praktický systém výměny to umožňuje. Pracovní dieselový motor s přímým vstřikváním (36,5 kW (50 hp) při 2.700 rpm), motor bez rozvodových řemenů a s pracovní normou Stage III A.



AT BRYSS
BUDOUCNOST • ROZVOJ • STABILITA • SYNERGIE



Vybavení:

Robustní rámová konstrukce s ocelí v tloušťce od 4mm do 5mm.
Integrovaný pohon kol – robustní provedení s dlouhou životností.

Robustní kloubové spojení se stranovým náklonem

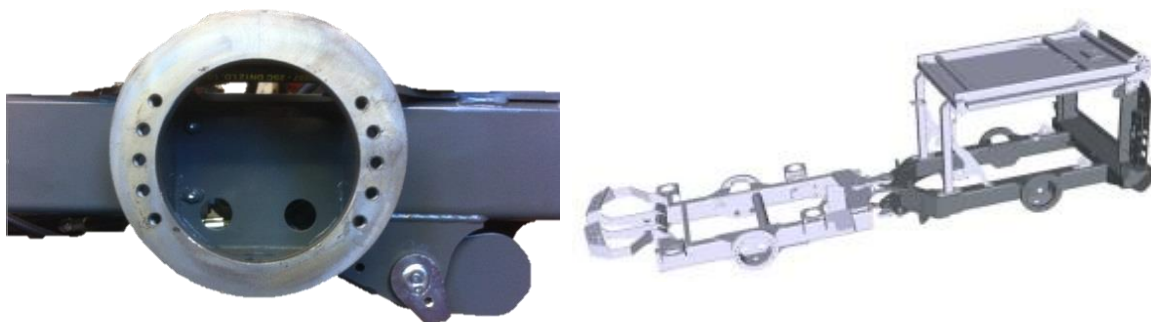

Koncepce výměny nastavbových zařízení bez použití nářadí

- Zařízení může během nejkratší doby změnit použití. Z toho vyplývá maximální úspornost investice.
- Pracovní motor bez rozvodů s přímým vstřikováním – snižují náklady pro údržbu stroje.

Pohon a brzdy

- všech kol 4x4, Pro optimální záběr a pohon vpřed i na vlhkém a kluzkém podkladu (např. při vykonávání zimní údržby a na travnatých plochách) s možností výbavy uzávěrkou.
 - Automatická parkovací brzda s funkcí na všechny kola.
 - 2000 kg zatížení na obou nápravách činí z MC 130 opravdu silného pomocníka.
 - 100% symetrické zatáčení = vzdálenost obou náprav od koubu je stejná, velmi důležitá vlastnost pro bezpečný provoz i v nejužších místech.
- S velmi malým přesahem zadní části od zadního kola = stroj nevybočuje.



KÄRCHER



Kabina

- Dvoumístná kabina s dokonalým 360st výhledem s topením a klimatizací. Prvotřídní pracovní komfort v chladném a teplém prostředí s propracovaným prouděním vzduchu s kabinovým filtrem pro ochranu obsluhy.

- Velmi komfortní ovládání s provozními ukazateli uprostřed volantu.



- Velký chlazený úložný box pro potraviny/pití



KÄRCHER



Protiskluzový systém s upřednostněním pohonu na kolo které není ve skluzu.
Možnost vybavení stroje o blokování diferenciálu.

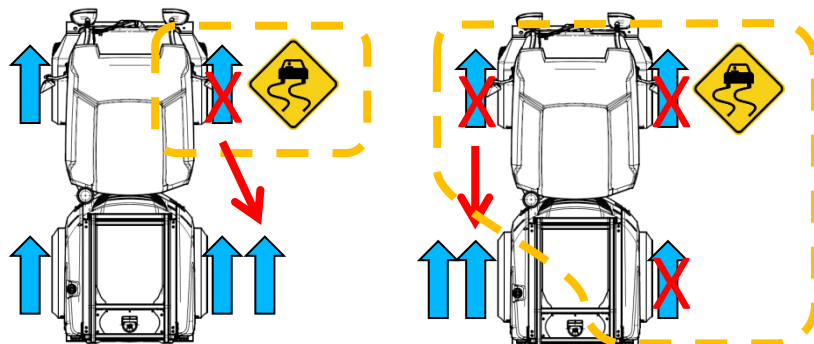

Zametací systém

násypka:

1000 l kontejner odpad s možností naplnění hmotností odpadu 1230 kg

195 l nádrž na čistou vodu s možností recyklace vody ze zásobníku

Nerezové provedení zásobníku z nerezové oceli. Vyklápění do výšky 1550mm.



KÄRCHER



Kartáče

Dva přimetací kartče s individuálním nastavením. S možností individuálního nastavení rychlosti, přítlaču kartáčů. Ochrana proti poškození kartáčů při nárazu. Šířka savice 650 mm s bezpečným uložením uprostřed kol zabraňující poškození při přejezdění překážek.





MC 130

Technická data

Pohon	4WD- pohon na všechny kola
Motor	4- takt, vodou chlazený, Stage III A
Výkon	36,5 kW / 50 koní
Obsah palivové nádrže	50 litrů
Rychlost vpřed	0 - 40 km/hod
Poloměr otáčení vnitřní/vnější	1210/2455 mm
Brzdy - přední kola, zadní kola	hydrostatické / bubnové
Parkovací brzda	Funkce na 4 kola
Výbava - komfort kabiny	kabina se zastřešením, otvíratelná okna, regulovatelné topení, klimatizovaný úložný prostor, klimatizace
Řízení	kloubové s odpružením

Rozměry a hmotnosti:

Celková délka (s kartáči)	3 950 mm
Celková šířka	1 200 mm
Celková výška	1 990 mm
Provozní hmotnost (nosiče)	1 670 kg
Maximální přípustné zatížení	1 830 kg
Celková povolená hmotnost	3 500 kg
Zametací stroj - details:	
Variabilní pracovní šířka se dvěma kartáči	1200 - 1680 mm
Variabilní pracovní šířka se třemi kartáči	Až 2 500 mm
Lišta na hrubé nečistoty	automatická
Zásobník na zametené nečistoty	1000 litrů
Vyprazdňovací výška zásobníku	1550 mm
Zásobník na čistou vodu	195 litrů



KÄRCHER



Mezi přednosti koncepce strojů Kärcher je:

- snadný přístup do motorů ze stran

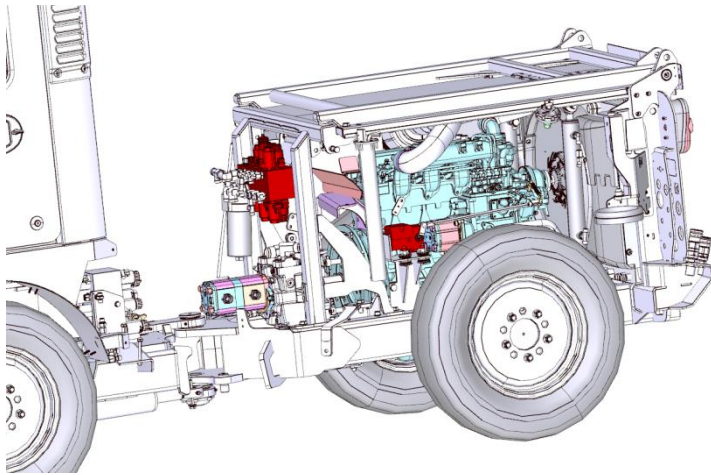

- masivní rámová konstrukce

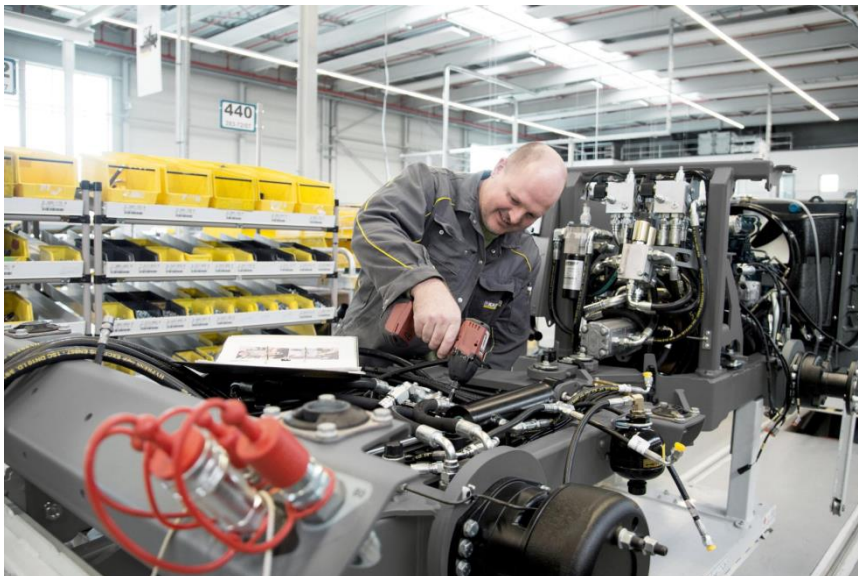

- 100% symetrické zatáčení = vzdálenost obou náprav od kouby je stejná

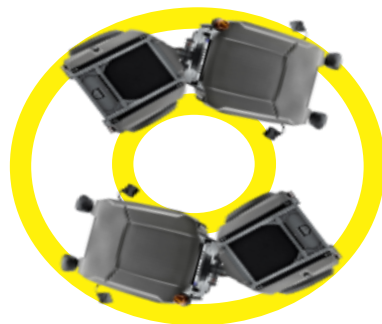

KÄRCHER



- Motor s výkonem 36,5kW, 50 hp splňující normu Stage 3A, bez filtru prachových částic = jednoduchý motor
(Za příplatek 289 000,- Kč bez DPH vám můžeme nabídnout motor Kubota 48,6 kW, 66 Hp splňující normu Stage 3B s DPF)
- Možnosti barev oranžová, antracitová, bílá
- Dvoustupňová převodovka přepravní rychlost 40 km/h, 20 km/h
- 4WD s protiskluzem
- Tempomat pro konstantní pracovní rychlost
- Pracovní hydraulika až 40 l/min
- 21 pólový konektor pro připojení zimní nástavby v kabině
- Dvoumístná komfortní kabina (klimatizace, odpružené sedadlo, topení, couvací kamera s obrazem uprostřed volantu, rádio, velká klimatizovaná schránka (např. na nápoje))
- Zametací nástavba s dvěma přimetacími kartáči
- Vyhřívané přední okno, sedadlo řidiče
- Široké kola (BKT LG 306 26x12.00-12)





Zimní výbava (standardně nabízená):

Sněhová radlice PMS 130

Úklidová šíře	130 cm
Celková šířka	150 cm
Hmotnost	148 kg
Výška radlice	600 mm
Pryžové břity	



Sypač SVS MINI 0.8 A

Objem sypače:	800 l
Rozsah dávkování:	5-40 g/m ²
Šířka posypu:	1,0 - 6 m
Pracovní rychlost:	5-20 km/hod

Ovládání automat, krycí střecha, odstavný rám,
LED maják na sypači, pracovní osvětlení, barva oranžová



V případě poloautomatu, bez závislosti
na rychlosti pojezdu (-80.000,- Kč bez DPH)

Odmetací zimní kartáč MZS 130

Uklízeční šířka	135 cm
Celková šířka	150 cm
Průměr zametacích kartáčů	520 mm



Sněhová radlice šípová PVS 130

Úklidová šíře	130 cm
Celková šířka	150 cm
Hmotnost	178 kg
Výška radlice	660 mm
Pryžové břity	

