

VÍCE JAK 60 LET VEDOUČÍHO POSTAVENÍ MEZI AUTOMATY NA PALIVOVÉ DŘEVO



PALAX®

OBSAH

PALAX ŘADA C – AUTOMATY S KOTOUČOVOU PILOU

3



C 1000.2



1000 mm



Max. 40 cm



25–55 cm
Palax Optimi



16 t

4

C 900.2



900 mm



Max. 37 cm



25–55 cm
Palax Optimi



10 t

6

C 750.2



750 mm



Max. 30 cm



25–55 cm



4/6/8/9 t

8

C 700 COMBI



700 mm



Max. 25 cm



60 cm



4/6 t

10

PALAX ŘADA D – AUTOMATY S ŘETĚZOVOU PILOU

11

KS 45S



20"



Max. 45 cm



25–55 cm



18 t

12

D 410



16"



Max. 40 cm



25–60 cm



13 t

14

D 360



15"



Max. 36 cm



25–60 cm



6 t Ergo a Pro
9 t Pro+

15

D 270 ACTIVE



13"



Max. 27 cm



25–40 cm



4 t

16

VOLITELNÁ VÝBAVA

X-AIM

17

MANIPULAČNÍ STOLY: MEGA, MIDI A DECK

18

ČISTIČE NA PALIVOVÉ DŘEVO: ROLLER/CLEANER

20

SROVNÁVACÍ TABULKA ŘAD C A D

22

PALAX ŘADY C

Stroje Palax řady C jsou vybaveny kotoučovou pilou. Klíčovými výhodami používání kotoučové pily jsou rychlost, bezúdržbový chod a malé množství čistých pilin bez oleje. Břity ze slinutého karbidu řežou dřevo spolehlivě a rychle. Dlouhé intervaly ostření prodlužují efektivní pracovní dobu. Štípací nůž lze měnit pomocí rychloupínáku během několika sekund.



PALAX® C1000.2

VELMI EFEKTIVNÍ ZPRACOVÁNÍ SILNÝCH KMENŮ

NEJLEPŠÍ VOLBA PROFESIONÁLNÍCH ZPRACOVATELŮ

Palax C1000.2 je robustní automat na palivové dřevo pro náročné profesionální využití, vybavený několika významnými inovacemi. V důsledku zvýšené štípací rychlosti a výkonu je jedním z nejproduktivnějších a nejvýkonnějších automatů pro silnější kulatinu ve své třídě. Nová ergonomická konstrukce stroje Palax C1000.2 jeho použití zjednodušuje a zefektivňuje.

Rychlost výrazně zvyšuje produktivitu zpracování palivového dřeva. Díky předním technickým řešením optimalizovala společnost Palax rychlost zpracování dřeva. Pilový kotouč efektivně a úhledně řeže i tvrdé dřevo, aniž by se ztupil, i když jsou kmeny špinavé a obsahují štěrky. Jakmile kulatina pokračuje k rozštěpení, rychlost je zaručena Palax Optimi systémem, který automaticky upravuje délku štípacího válce, tj. délka štípacího zdvihu je v souladu s délkou řezu. Ventil rychlého pohybu přidává štípací rychlost a u modelů Pro + je speciální válec PowerSpeed, který zvyšuje tuto rychlost ještě více.

Se strojem Palax C1000.2 můžete být klidní: plně hydraulické ovládání, robustní vstupní dopravník a 4,3 m dlouhý bezporuchový řetězový výstupní dopravník s regulací rychlosti zajistí jak efektivní, tak snadnou výrobu palivového dřeva. Jako volitelná výbava jsou k dispozici štípací klíny s počtem břitů 2/0 až 2/12.



Ovládací panel usnadňuje vaši práci.











Padací deska navádí dřevo přímo do štípacího skluzu.



Výměna štípacího klínu je rychlá a snadná.



			
1000 mm	15 kW/ 35 A	2/6 Volitelné 2/0, 2/4, 2/8, 2/10, 2/12	25-55 cm Palax Optimi
			
Max. 40 cm	4.3 m	16 t	4.8 s Pro, 3.2 s Pro+

Vlastnosti

- Automatické rychlé štípání kulatiny zajištěné systémem Palax Optimi a automatickým vysokorychlostním ventilem
- Nastavitelná rychlost řezání
- Automatické napínání klínového řemenu
- Hydraulické upínání kulatiny
- Hydraulické ovládání joystickem
- Hydraulicky nastavitelná zarážka délky kulatiny
- Vstupní dopravníkový pás 33 x 225 cm
- Hydraulické ovládání manipulačního stolu Midi/Mega
- Hydraulické nastavení štípacího klínu
- Nastavení rychlosti dopravníku
- Sklápěcí a bočně otočný dopravník
- Čistící rošt za štípacím klínem
- Pevný stroj bez připojení k tříbodovému závěsu traktoru

Zdroj energie

- Traktor
- Elektromotor 15 kW

Volitelná výbava

- Palax X-Aim
- Palax Midi/Mega – manipulační stůl
- Palax Roller – válečkový čistící dopravník
- Palax Cleaner – separátor nečistot
- Palax Puru – odsavač pilin
- Hydraulický válcový podavač k výsuvnému stolu
- Chladič hydraulického oleje
- Ohřev hydraulického oleje
- Nástavec na výstupní dopravníkový pás o délce 1 m



Příslušenství X-Aim automaticky upravuje štípací klín do optimální výšky.



Všechny ovládací páky jsou smontovány na jednom místě, čímž umožňují snadnou obsluhu.



Podavačí dopravník nabízí plynulou regulaci rychlosti.



PALAX® C900.2

ROBUSTNÍ AUTOMAT NA PALIVOVÉ DŘEVO PRO SMLUVNÍ PRÁCE

URČEN K NÁROČNÉMU PROFESIONÁLNÍMU POUŽITÍ

Palax C900.2 se zaměřuje na praktičnost při zachování uživatelské přívětivosti. Provoz stroje je snadný a pohodlný díky ovládacímu panelu, který lze nastavit podle výšky uživatele. Už žádné bolesti kvůli špatné ergonomii!

Palax C900.2 je vybaven nekompromisně rychlým kotoučem ze slinutého karbidu o průměru 900 mm. Jakmile kulatina pokračuje k rozštěpení, rychlost je zaručena Palax Optimi systémem, který automaticky upravuje délku štípacího válce, tj. délka štípacího zdvihu je v souladu s délkou řezu. Ventil rychlého pohybu přidává štípaní další rychlost a u modelů Pro + je speciální válec PowerSpeed, který zvyšuje tuto rychlost ještě více.

Stroj je vybaven hydraulickým upínačem na dřevo a výstupním dopravníkovým pásem s nastavitelnou rychlostí. Součástí stroje jsou také rychlospojky pro manipulační stůl Palax.

Plně hydraulické ovládací prvky, masivní vstupní dopravník a výstupní řetězový dopravníkový pás o délce 4,3 m přispívají k účinnému a snadnému zpracování palivového dřeva.



Všechny ovládací páky jsou seskupeny na jednom místě, čímž umožňují snadnou obsluhu.



Díky dotykovému kodéru X-Aim získává uživatel data produktivity práce v reálném čase.



Dobře chráněné připojení příslušenství - např. pro manipulační stůl Midi nebo Mega.



Dostupný model Kompaktibilní s

PRO+

PowerSpeed

X-AIM



900 mm



15 kW/
35 A



2/4
Volitelné 2/6, 2/8



25-55 cm
Palax Optimi



Max. 37 cm



4.3 m



10 t



3.3 s

Vlastnosti

Automatické rychlé štípání kulatiny zajištěné systémem Palax Optimi a automatickým vysokorychlostním ventilem
Nastavitelná rychlost řezání
Automatické napínání klínového řemenu
Hydraulické upínání kulatiny
Hydraulické ovládání joystickem
Hydraulicky nastavitelná záračka délky kulatiny
Vstupní dopravníkový pás 20 x 200 cm
Hydraulické ovládání manipulačního stolu Midi/Mega
Hydraulické nastavení štípacího klínu
Nastavení rychlosti dopravníku
Sklápěcí a bočně otočný dopravník

Zdroj energie

Traktor
Elektromotor 15 kW

Volitelná výbava

Palax X-Aim
Palax Midi/Mega - manipulační stůl
Palax Roller - válečkový čistící dopravník
Palax Cleaner - separátor nečistot
Palax Puru - odsavač pilin
Hydraulický válcový podavač k výsuvnému stolu
Chladič hydraulického oleje
Ohřev hydraulického oleje
Nástavec na výstupní dopravníkový pás o délce 1 m



Hydraulické upínání kulatiny je automatizované a zlepšuje ovládání kulatiny.



Výměna štípacího klínu je rychlá a snadná.



PALAX® C750.2

KDYŽ JE RYCHLOST ZPRACOVÁNÍ ŽIVOTNĚ DŮLEŽITÁ

**POKUD POTŘEBUJETE PŘEMĚNIT
KULATINU NA PALIVOVÉ DŘEVO
V REKORDNÍM ČASE, NEHLEDEJTE DÁL**

Rychlost a výkon stroje Palax C750.2 splňují všechny požadavky. Řezným kotoučem ze slinutého karbidu o průměru 750 mm, se stává nejrychlejším na trhu a uřízne kulatinu až do průměru 30 cm (12 "). Mechanická konstrukce zadní části dále zajišťuje nepřerušovaný tok materiálů.

Díky robustnímu štípacímu klínu a modernímu upínači se stroj pohodlně ovládá. Když je dřevo během řezání pevně uchyceno na místě, zvyšuje se tím i bezpečnost pracoviště.

Vstupní dopravníkový pás a otáčející se výstupní dopravníkový pás o délce 4,3 m (14 ") dodávaný se strojem udržují dřevo v pohybu. Automatický vysokorychlostní ventil maximalizuje rychlost štípaní a zaručuje tak vysokou produktivitu. Po rozštípaní dřeva sbírá odpadní mřížka štípacího kanálu úlomky a výsledkem je tak čisté dřevo, které se snadno suší.



Masivní zadní deska podávacího dopravníku usnadňuje zpracování kulatiny.



Modely Pro a Pro+: Všechny ovládací páky jsou seskupeny na jednom místě, čímž umožňují snadnou obsluhu.



S funkcí X-Aim je štípaní automatizované a výsledkem je vysoce kvalitní palivové dřevo i přes různé průměry vstupní kulatiny.



Dostupné modely

Kompaktní
S



X-AIM



750 mm



11 kW/
25 A



2/4
Volitelné 2/6, 2/8



25-55 cm



Max. 30 cm



4.3 m



4/6/8/9 t



3/4.5 s Ergo a Pro
2.6 s Pro+

Vlastnosti

Automatický vysokorychlostní ventil
Automatické napínání klínového řemenu
Nastavitelné upínání kulatiny
Připojení pro přídatný válcový podavač / manipulační stůl
Nastavitelná mechanická zarážka délky kulatiny
Vstupní dopravníkový pás 20 × 200 cm
Sklápěcí a bočně otočný dopravník

Vlastnosti Pro a Pro+

Nastavitelná rychlost řezání
Hydraulické ovládání joystickem
Hydraulické nastavení štípacího klínu
Hydraulické upínání kulatiny
Nastavení rychlosti dopravníku

Vlastnosti Pro+

Válec PowerSpeed pro optimalizaci štípaní:
Automaticky nastavitelná síla a rychlost štípaní
Nastavení rychlosti dopravníku

Zdroj energie

Traktor
Elektromotor 11 kW

Volitelná výbava

Palax X-Aim
Palax Midi/Mega - manipulační stůl
Palax Roller - válečkový čistící dopravník
Palax Cleaner - separátor nečistot
Palax Puru - odsavač pilin
Nastavení rychlosti dopravníku
Ohřev hydraulického oleje
Nástavec na výstupní dopravníkový pás o délce 1 m

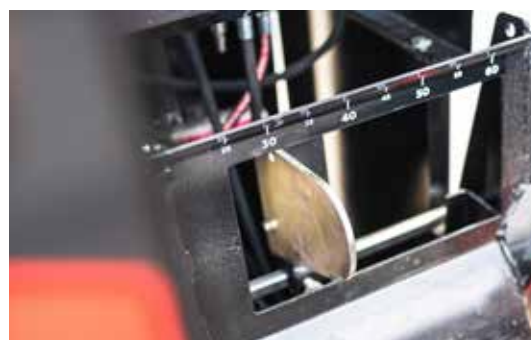

Zarážka délky dřeva je robustní a odolná.



Modely Pro a Pro+: Hydraulické upínání kulatiny je automatizované a zlepšuje ovládání kulatiny.



Nastavitelný štípací klín je snadno vyměnitelný.

PALAX ŘADY D

Stroje Palax řady D jsou vybaveny řetězovou pilou. Řetězová pila nabízí větší rezný průměr ve srovnání se stroji, které jsou vybaveny kotoučovou pilou ve stejné kategorii. Jsou tou nejlepší volbou v případě, když se tloušťka kulatiny velmi liší. Všechny řetězové pily jsou vybaveny automatickým mazáním řetězu a rychlým uvolněním štípacího klínu.



PALAX® KS 45S

NEJVHODNĚJŠÍ KE ZPRACOVÁNÍ KULATINY VŠECH VELIKOSTÍ

**DO PROFESIONÁLNÍHO ZPRACOVÁNÍ
PALIVOVÉHO DŘEVA PŘINÁŠÍ VYSOKOU
KAPACITU, RYCHLOST A VÝKONNOST**

KS 45S je konstruován pro uživatele, kteří zpracovávají kulatinu extrémně proměnlivého průměru. Stroj je schopen štípat kulatinu až do průměru 45 cm.

Mezi ostatními stroji vyniká hydraulicky poháněným upínáním kulatiny a shozem, který zkrácenou kulatinu směřuje na správné místo ke štípacímu klínu.

Někdy i profesionál potřebuje ulevit: plně hydraulické ovládání stroje KS 45S joystickem usnadňuje práci a plně otevírací ochranná síť usnadňuje údržbu.

KS 45S přichází s účinnou řetězovou pilou pro příčné řezy o délce 20 ". Štípání začíná okamžitě po uříznutí kulatiny. Stroj má patentovaný třírychlostní válec, který urychluje zpracování malých polen. KS 45S není lenoch – bez ohledu na tíhu zatížení. Síla až 16 tun je dostatečná i pro větší kulatinu. Nasmlouvaná práce končí u hydraulicky poháněného výstupního dopravníku dlouhého 4,3 m, který připravené palivové dřevo odvádí do pytlů nebo na palety.

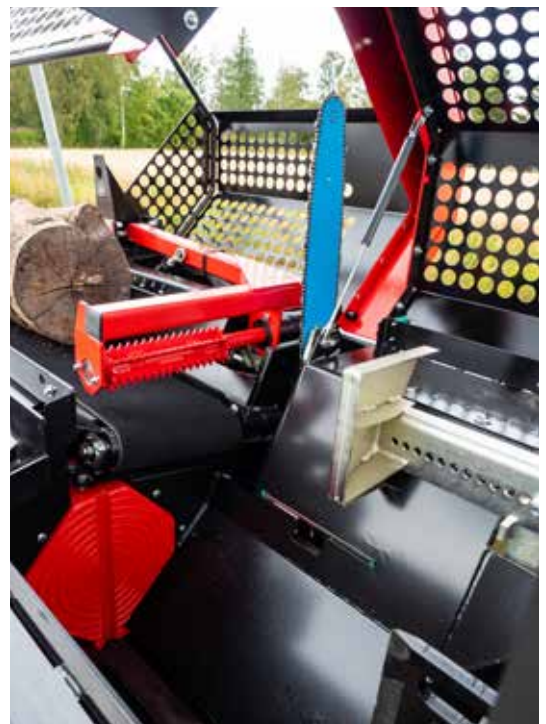

Upínání kulatiny s hydraulickým hnacím válečkem zajišťuje efektivní podávání kulatiny.



Všechny ovládací páky jsou smontovány na jednom místě, čímž umožňují snadnou obsluhu.

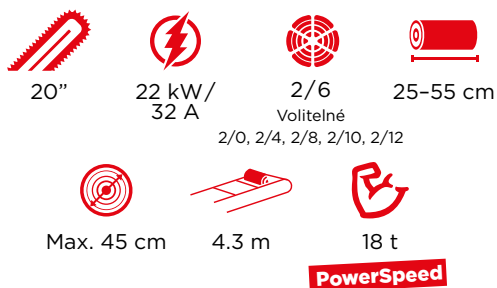

Vlastnosti

Válec PowerSpeed pro optimalizaci štípání:
 Automaticky nastavitelná síla a rychlost štípání
 Nastavitelná rychlost řezání / tlak vodící lišty
 Hydraulické upínání kulatiny
 Nastavitelná mechanická záračka délky kulatiny
 Hydraulické ovládání manipulačního stolu Midi/Mega
 Hydraulické nastavení štípacího klínu
 Hydraulické ovládání joystickem
 Automatické mazání řetězu pily
 Nastavení rychlosti dopravníku
 Sklápěcí a bočně otočný dopravník
 Vstupní dopravníkový pás 33 x 225 cm
 Připojení pro přídatný válcový podavač / manipulační stůl

Zdroj energie

Traktor
 Traktor/elektromotor 22 kW

Volitelná výbava

Palax Midi/Mega - manipulační stůl
 Palax Roller - válečkový čistící dopravník
 Palax Cleaner - separátor nečistot
 Palax Puru - odsavač pilin
 Hydraulický válcový podavač k výsuvnému stolu
 Chladič hydraulického oleje
 Ohřev hydraulického oleje
 Nástavec na výstupní dopravníkový pás o délce 1 m



Padací deska navádí dřevo přímo do štípacího skluzu.



Výměna hydraulicky nastavitelného štípacího klínu je velmi snadná.



Dostupný model

Kompaktilní s



PowerSpeed

X-AIM

PALAX® D410

VOLBA PRO NAMÁHAVÉ ÚKOLY

VYVINUTÝ PRO ZPRACOVÁNÍ I TĚ NEJVĚTŠÍ KULATINY S LEHKOSTÍ

Palax D410 uspokojuje potřeby i těch nejnáročnějších profesionálů. Vylepšená konstrukce vkládacího zařízení stroje D410 vám umožňuje snadněji manipulovat se dřevem. Kromě toho se může pochlubit vyšší rychlostí štípaní, vylepšeným systémem řezání. Uchycení řezné hlavy a údržba řetězů jsou praktičtější.

Palax D410 byl stvořen k zpracování velké kulatiny a dokáže zpracovat dřevo o průměru až 40 cm. Nová konstrukce je nejen neuvěřitelně atraktivní, ale poskytuje také lepší viditelnost do štípacího kanálu. Dalším novým prvkem je dostupnost dvanáctidílného štípacího klínu pro zpracování měkkého dřeva.



S funkcí X-Aim je štípaní automatizované a výsledkem je vysoce kvalitní palivové dřevo i přes různé průměry vstupní kulatiny.



Množství oleje pro mazání řetězů je pro uživatele dobře viditelné a snadno se plní.



16"



11 kW/
25 A



2/6

Volitelné 2/4, 2/8



25-60 cm



Max. 40 cm



4.3 m



13 t



5.7/2.9 s

Vlastnosti

- Válec PowerSpeed pro optimalizaci štípaní:
- Automaticky nastavitelná síla a rychlost štípaní
- Hydraulické upínání kulatiny
- Nastavitelná mechanická zarážka délky kulatiny
- Hydraulické ovládání manipulačního stolu Midi/Mega
- Hydraulické nastavení štípacího klínu
- Hydraulické ovládání joystickem
- Automatické mazání řetězu pily
- Nastavení rychlosti dopravníku
- Sklápěcí a bočně otočný dopravník
- Vstupní dopravníkový pás 20 x 200 cm
- Připojení pro přídatný manipulační stůl

Zdroj energie

- Traktor
- Traktor/Elektromotor 11 kW

Volitelná výbava

- Palax X-Aim
- Palax Midi/Mega - manipulační stůl
- Palax Roller - válečkový čistící dopravník
- Palax Cleaner - separátor nečistot
- Palax Puru - odsavač pilin
- Chladič hydraulického oleje
- Ohřev hydraulického oleje
- Nástavec na výstupní dopravníkový pás o délce 1 m



Dostupné modely

ERGO

PRO

PRO+

PowerSpeed

PALAX® D360 UNIVERZÁLNÍ STROJ PRO NÁROČNÉ ÚKOLY

ZPRACOVÁNÍ KULATINY NA PALIVOVÉ DŘEVO NIKDY NEBYLO TAK POHODLNÉ A SNADNÉ

Palax D360 je se svými technickými vlastnostmi a komfortním využitím na špičce ve své třídě: zvýšená štípací síla a rychlost, vylepšené nastavitelné upínání kulatiny a zarážka délky dřeva, jakož i snadnější údržba řetězu a lepší viditelnost do štípacího kanálu díky novému designu bezpečnostní mříže. Navíc zvýšená kapacita oleje umožňuje udržovat teplotu oleje na střední úrovni.

Stroj je vybavený 15" řetězovou pilou, která může řezat kulatiny o průměru až 36 cm. Palax D360 je výbornou volbou pro výrobu palivového dřeva zvláště tam, kde je zpracovávána kulatina velmi proměnlivá. Práci usnadňuje také rychlý a spolehlivý vstupní dopravník.

Automatické mazání pilového řetězu nanáší olej rovnoměrně během řezání, takže můžete vždy udržovat vysokou pracovní rychlost. Kromě toho je stroj standardně vybaven vysokorychlostním ventilem, který umožní štípat malou kulatiny rychle a zpomalí pouze velkou kulatiny během počáteční fáze štípání, kdy se vyžaduje větší síla.

Roštem štípacího kanálu mohou propadat všechny třísky, které odpadnou při štípání a výsledný produkt je pak čisté dřevo, které se snadno suší. Pokud hledáte víceúčelový neúnavný stroj, je to tento – a dodává se i v kompaktní sadě, která je efektivnější než kdy předtím.



15"



7.5 kW/
20 A



2/4
Volitelné 2/6



25–60 cm



Max. 36 cm



4.3 m



6 t Ergo
a Pro
9 t Pro+



7.1/3.2 s Ergo
a Pro
5.9/3.2 s Pro+

Vlastnosti

Nastavitelná mechanická zarážka délky kulatiny
Automatické mazání řetězu pily
Upínání kulatiny s nastavitelnou délkou
Vstupní dopravníkový pás 20 x 200 cm
Připojení pro přídatný podavač/manipulační stůl
Sklápěcí a bočně otočný dopravník

Vlastnosti Pro a Pro+

Hydraulické upínání kulatiny
Hydraulické ovládání joystickem
Hydraulické nastavení štípacího klínu

Vlastnosti Pro+

Válec PowerSpeed pro optimalizaci štípání:
Automaticky nastavitelná síla a rychlost štípání
Hydraulické ovládání manipulačního stolu Midi/Mega
Nastavení rychlosti dopravníku

Zdroj energie

Traktor
Traktor/Elektromotor 7.5 kW

Volitelná výbava

Palax Midi/Mega – manipulační stůl
Palax Roller – válečkový čisticí dopravník
Palax Cleaner – separátor nečistot
Palax Puru – odsavač pilin
Chladič hydraulického oleje
Ohřev hydraulického oleje
Nástavec na vstupní dopravníkový pás o délce 1 m

PALAX®



AUTOMATICKY KONZISTENTNÍ KVALITA PALIVOVÉHO DŘEVA

X-AIM MONITORUJE PRŮMĚR KULATINY A AUTOMATICKY UPRAVUJE ŠTÍPACÍ KLÍN DO OPTIMÁLNÍ VÝŠKY.

X-Aim umožňuje uživateli plně se soustředit na posun kulatiny z manipulačního stolu do štípacího procesoru palivového dřeva a řezání. X-Aim tedy umožňuje snadné použití a zvyšuje efektivitu výroby palivového dřeva. Štípaní je automatizované a výsledkem je trvale kvalitní palivové dřevo i přes různé průměry kulatiny.

Když se velikost kulatiny liší, uživatel se nemusí starat o nastavení výšky štípacího klínu, jelikož stroj měří nový průměr kulatiny před dalším řezáním a nastaví štípací klín do požadované výšky.

Uživatel může také nastavit požadovanou minimální tloušťku pro strom, pod kterým bude štípací klín automaticky zvednutý a malé kmeny budou rozděleny pouze na polovinu. To zvyšuje produktivitu a umožňuje efektivnější výrobu různého dřeva.

Továrně instalované příslušenství

- X-Aim lze nainstalovat pouze ve výrobě pro střední a velké automaty C1000.2, C900.2, C750.2 a D410.

Výhody

- Snadnost použití
- Zvýšená účinnost
- Vysoce kvalitní palivové dřevo z různých druhů dřevin
- Data o produktivitě práce v reálném čase



X-Aim automaticky upraví štípací klín na optimální výšku uprostřed kulatiny.



Díky inteligenci X-Aim získá uživatel také data o produktivitě práce v reálném čase: dotykový enkodér rozlišuje zpracované m³, hodiny provozu, počet cyklů a plochu řezů.



PALAX® MEGA

Manipulační stůl Palax Mega je vybavena mimoúrovňovým podavačem a také 4 m dlouhým řetězovým závěsem. Řetězy lze posouvat vpřed i vzad. Kapacita tohoto tahouna je 12 metrů krychlových. Manipulační stůl Palax Mega je nevhodnější pro ty největší automaty na palivové dřevo.

OPRAVDU TĚŽKOTONÁŽNÍ MANIPULAČNÍ STŮL NA KULATINU

- Manipulační stůl Palax Mega pro řadu C/D
- Šířka 2,2 m
- Řetězové závěsy 4 m
- Hmotnost 1 079 kg
- Kapacita 10-12 m³

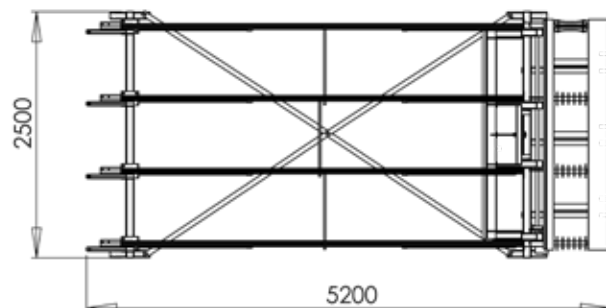
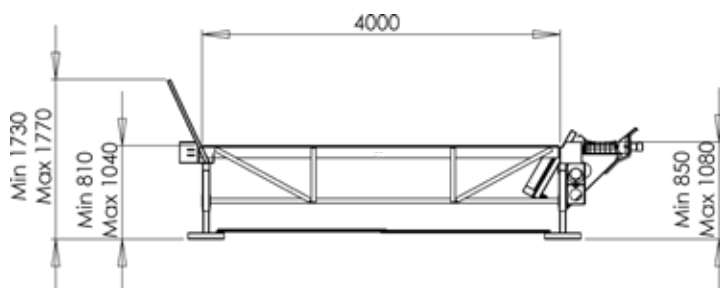



PALAX® MIDI

Součástí plošiny Palax Midi je hydraulický podávací stůl ovládaný řetězem a otočnými podavači dřeva. Šířku stolu lze nastavit od 1,7 m do 2,3 m. Základní model má dva hydraulické podávací válce, které podávají kulatinu do automatu na palivové dřevo, a jeden volně se otáčející podpůrný válec. U delší kulatiny můžete k plošině přidat řetězový závěs navíc, který také zvýší nosnou kapacitu plošiny. Manipulační stůl Palax Midi se nejlépe hodí pro malé a střední automaty na palivové dřevo.

MASIVNÍ MANIPULAČNÍ STŮL PRO VYUŽITÍ V TĚŽKÉM PROVOZU

- Manipulační stůl Palax Midi pro řadu C/D
- Šířka 1.7-2.3 m
- Řetězové závěsy 3 m
- Kapacita 7-8 m³
- Dva podávací hydraulické válce jako standardní vybavení, třetí jako volitelná výbava



PALAX® DECK

Kulatina čeká na zpracování na masivním snadno sestavitelném stojanu ve správné výšce pro řezání. Plošinu můžete vybavit hydraulickým podávacím válcem (volitelná výbava), abyste si při manipulaci s dlouhou kulatinou usnadnili práci a pomohli si při umísťování kulatiny na podávací stůl stroje. Manipulační stůl Palax se nejlépe hodí pro malé automaty na palivové dřevo se vstupním dopravníkem.

LEHKÝ MANIPULAČNÍ STŮL PRO USNADNĚNÍ PRÁCE

- Manipulační stůl na kulatinu Palax Deck pro řadu C/D
- Šířka 1.7-2.1 m
- Délka 2,6 m
- Kapacita 6 m³
- Hydraulický podávací válec dostupný jako volitelná výbava (viz obr.)



PALAX® ROLLER

ČISTICÍ DOPRAVNÍK

Válečkový čisticí dopravník Palax po zpracování efektivně čistí dřevo a eliminuje potřebu čistit dřevo zvláště před balením. Vibrující válce různých velikostí, navržené speciálně pro čištění dřeva, jej zbavují malého a velkého odpadu. Válečkový čisticí dopravník Palax je univerzálním produktem, zkonstruovaným tak, aby výsledkem byla čistá práce. Pokud chcete, můžete také vysypat dřevo přímo z big bagu nebo z čelního nakladače na čištění. Už to nemůže být snazší a čistší! Válečkový čisticí dopravník Palax je ideální také pro tvrdé dřevo. Čisté dřevo rychleji vyschne, v důsledku čehož je dřevo vysoce kvalitní a připraveno k použití. Roller je vhodný pro vytrídění dřeva až do délky 40 cm.

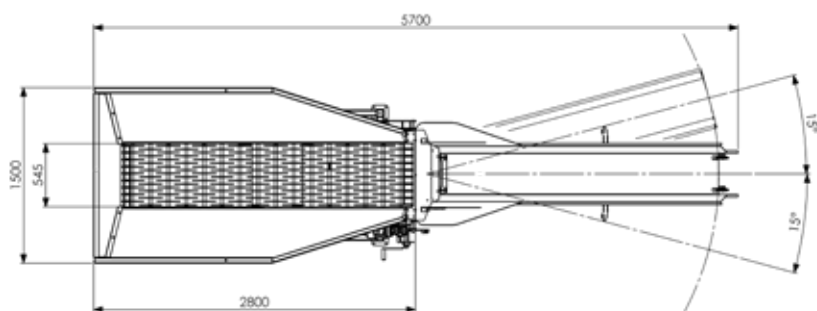
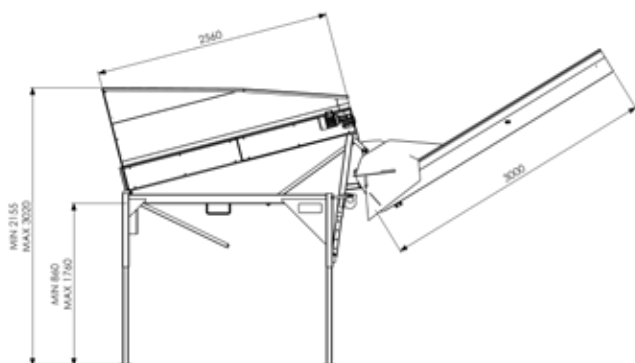

Palax Roller odstraňuje zbytky dřeva. Palivové dřevo lze znovu snadno přetřídit pomocí Rolleru s využitím nakladače.



Čisticí válce účinně setřesou zbytky.

Rozměry

Provozní výška: 2200–3000 mm
 Max. šířka: 1515 mm
 Délka: přibl. 2800 mm
 Délka s dopravníkem: přibl. 5700 mm

Hmotnost

Hmotnost s dopravníkem: 1020 kg
 Hmotnost bez dopravníku: 890 kg

Provoz

Válec: motor s převodovkou 400 V / 0,55 kW
 Dopravník: motor s převodovkou 400 V / 0,55 kW

Otvory síta

25 mm x 130 mm

Zdroj energie

Elektromotor
 Hydraulika traktoru

Volitelná výbava

Nástavec dopravníku



PALAX® CLEANER

Efektivní a tiše se otáčející válec produkuje dřevo bez příměsí a pracovní místo udržuje čisté. Čistič Palax snižuje dřevní odpad na minimum. Dřevo po vyčištění také rychle schne, aby rozpálilo váš krb. Pro snadné plnění pytlů si mezi dostupnou volitelnou výbavou můžete také vybrat nástavec dopravníku nebo plnicí adaptér pro dva pytle.

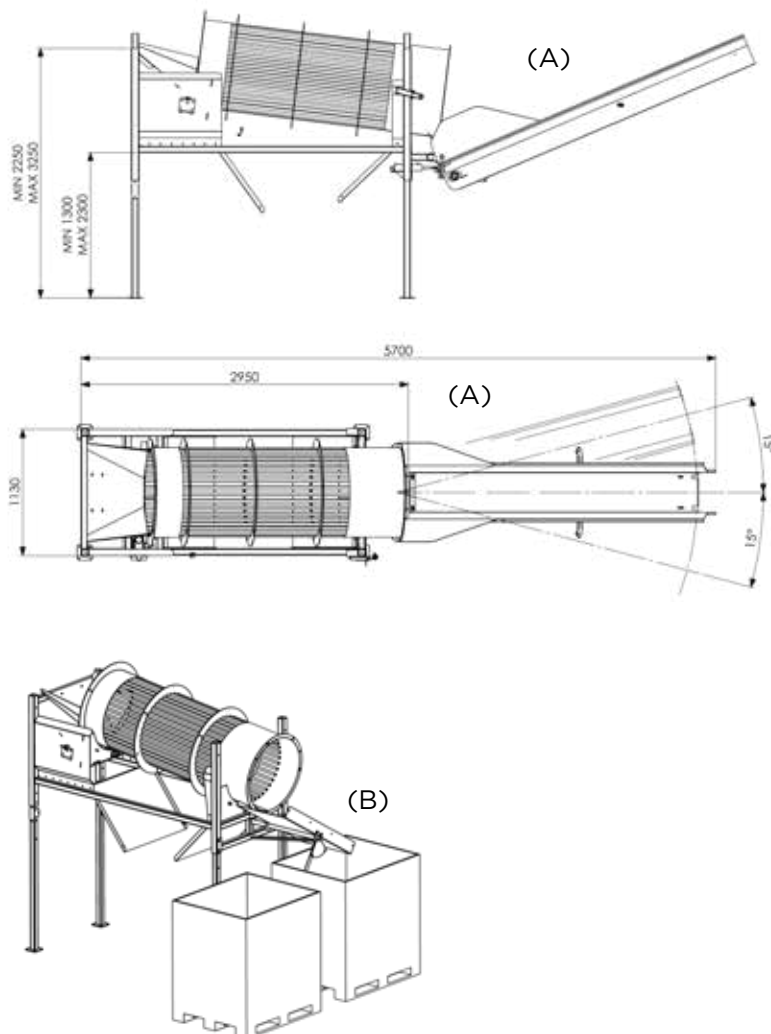

Palax Cleaner umožňuje účinné odstraňování zbytků dřeva hned po řezání a štípaní dřeva



Palax Cleaner používá rotační příčkový válec

Rozměry

Provozní výška: 2250–3250 mm
 Max. šířka: 1150 mm
 Délka: přibl. 2950 mm
 Délka s dopravníkem: přibl. 5700 mm

Hmotnost

Hmotnost s dopravníkem: 630 kg
 Hmotnost bez dopravníku: 500 kg

Provoz

Válec: motor s převodovkou 400 V / 0,55 kW
 Dopravník: motor s převodovkou 400 V / 0,55 kW

Otvory síta

35 mm x 600 mm

Zdroj energie

Elektromotor
 Hydraulika traktoru

Volitelná výbava

(A) Nástavec dopravníku
 (B) Plnicí adaptér pro dva pytle



- Standardní vybavení
- A Volitelná výbava
- FIA Továrně instalované příslušenství

PALAX®

SROVNÁVACÍ TABULKA

ZDROJ ENERGIE

V závislosti na modelu, lze volit buď vývodový hřídel-PTO nebo jako elektricky poháněný nebo jako kombinovaný stroj nebo se spalovacím motorem.

Traktor

Elektromotor

Spalovací motor

ŠTÍPÁNÍ

Štípací síla

Rozdělení rychlosti energie

VLASTNOSTI

Patentovaný systém Palax Optimi

Hydr. nastavitelná zarážka délky kulatiny

Mech. nastavitelná zarážka délky kulatiny

Nádrž hydraulického oleje

Množství hydraulického oleje/termometr

Hydraulické ovládání joystickem

Automatická aktivace štípaní

Aktivace ručního nebo manuálního štípaní

Automatický vysokorychlostní ventil

Automatické napínání vyvážecího pásu

Shazovací deska

Hydraulické upínání kulatiny

3/8" připojení podávacího válce

1/2" připojení Midi/Mega/Deck plošin

Nastavitelná rychlost řezání

Hydraulický dopravník

Otáčení dopravníku, 5 kroků, manuál

Nastavení rychlosti dopravníku

Hydraulické nastavení štípacího klínu

Rychloupínák štípacího klínu

Hydraulicky poháněný vstupní dopravník

Zpětný chod podávacího pásu

Připojení na říbodový závěs traktoru

VOLITELNÁ VÝBAVA

X-Aim

Chladič hydraulického oleje

Ohřev hydraulického oleje

Hydraulický zadní podávací válec

Hydraulické otáčení dopravníku

Adaptér pro odsávač pilin

Prodloužení výstupního dopravníku 1 m

ŠTÍPACÍ KLÍNY

Štípací klín 2/0

Štípací klín 2/4

Štípací klín 2/6

Štípací klín 2/8

Štípací klín 2/10

Štípací klín 2/12

Štípací automaty řady C				Štípací automaty řady D			
C1000	C900	C750	C700	KS 455	D410	D360	D270
•	•	•	•	•	•	•	•
•	•	A	A	A	•	A	•
			•				•
16 t	10 t	4 t / 6 t 8 t / 9 t	4 t / 6 t	18 t	13 t	6 t / 9 t	4 t
PRO+	•	PRO+		•	•	PRO+	
•	•						
•	•			•			
		•	•		•	•	•
160 L	120 L	40 L	40 L	135 L	70 L	70 L	25 L
•	•			•			
•	•	PRO, PRO+		•	•	PRO, PRO+	
•	•	•	•	•	•	•	•
•	•	•	•	•	•	•	
•	•	•	•	•	•	•	
•	•	•	•				
•	•	PRO, PRO+		•	•	PRO, PRO+	
•	•	•		•	•	•	
•	•	PRO (A), PRO+ (v základu)		•	•	PRO (A), PRO+ (v základu)	
•	•	PRO, PRO+		•	•	PRO, PRO+	
•	•	•	•	•	•	•	•
•	•	•	•	•	•	•	
•	•	ERGO & PRO (A), PRO+ (v základu)		•	•	ERGO & PRO (A), PRO+ (v základu)	
•	•	PRO, PRO+		•	•	PRO, PRO+	
•	•	•	•	•	•	•	
•	•	•		•	•	•	
•	•	•		•	•	PRO, PRO+	
•	•	•	•	•	•	•	Zavíší na zdroji energie
FiA	FiA	FiA			FiA		
A	A			A	A	A	
A	A	A	A		A	A	
A	A			A			
	A			A			
A	A	A		A	A	A	
A	A	A		A	A	A	
A	A		A	A	A	A	•
A	•	•	•	A	A	•	A
•	A	A	A	•	•	A	
A	A	PRO, PRO+ (8 t a 9 t)		A	A	A	
A				A	A		
A				A	A		



VÍCE JAK 60 LET VEDOUČÍHO POŠTAVENÍ MEZI AUTOMATY NA PALIVOVÉ DŘEVO

Náš příběh začal pod jménem Terästäkomo v roce 1954, když zakladatel společnosti, Lauri Viitamäki, založil v kouřové sauně ve vesnici Ylistaro ve Finsku kovárnu. První výrobky sloužily potřebám farmářů v zemědělství a lesnictví. V roce 1959 byl představen náš první automat na palivové dřevo. Dnes má naše společnost více než 60 let průkopnických odborných znalostí ve vývoji a výrobě automatů na palivové dřevo a související volitelné vybavy pod značkou Palax. Palax je mezi profesionálními zpracovateli palivového dřeva jednou z nejuznávanějších značek na světě. Stroje Palax se prodávají ve více než 30 zemích a naše celosvětová síť distributorů nabízí servis a podporu v mnoha jazycích.

Celý výrobní řetězec je od začátku do konce v našich rukou. Naše výrobní zázemí má, přibližně 6 000 m², se nachází v Ylistaro ve Finsku. Kvalitu a efektivitu zaručuje moderní vybavení, profesionální personál, týmová montáž a nejnovější know-how. Pro nás jsou zásadní naše základní hodnoty – poctivost, podnikavost, ocenění zákazníka, transparentnost a respekt k zaměstnancům – ty se také odrážejí na vývoji nejmodernějších strojů.

Zajišťujeme pohodlné a efektivní zpracování kulatiny na palivové dřevo. Automaty na palivové dřevo Palax jsou známy svou robustností, spolehlivostí a snadným použitím – jsou perfektní volbou pro kohokoli, kdo vyžaduje nejvyšší produktivitu při náročném profesionálním použití. Stroje Palax si především dobře uchovávají svou hodnotu.

V roce 2020 Obchodní operace společnosti Ylistaron Terästäkomo Oy byly převedeny na společnost TP Silva Oy, která je součástí finské průmyslové skupiny Terra Patris. Ochranná známka Palax zůstane silnou značkou v produktovém portfoliu nové společnosti i v budoucnu.



Palax v r. 1959



Palax v r. 2019

Od prvních dnů společnosti nás pohání náš průkopnický duch (na obrázku vlevo je náš první automat na palivové dřevo), který nám umožnil stát se jedním ze současných předních výrobců na světě (na obrázku vpravo je Palax C1000). V našem vlastním výrobním závodě ve Finsku vyrábíme více jak tisíc vysoce kvalitních automatů na palivové dřevo za rok.

PALAX®



MADE IN FINLAND



AT BRYSS
BUDOUCNOST • ROZVOJ • STABILITA • SYNERGIE

Agrokom-tech BRYSS s.r.o.

Rezkova 1271 377 01 Jindř. Hradec

Tel.: 608 031 391 608 207 016
info@at-bryss.cz www.at-bryss.cz