

370 PROMAX EFI 4x4

SPECIFIKACE:

| | |
|-----------------------|---|
| Obsah motoru: | 275 cm ³ |
| Typ motoru | čtyřtákní jednoválec SOHC, vodou chlazený |
| Systém pohonu | 2x4 / 4x4, elektricky přepínatelný |
| Převodovka | automatická CVT (variátor), L/H/N/R |
| Zavěšení přední | nezávislé, McPherson |
| Zavěšení zadní | kyvná vidlice + pevná zadní náprava |
| Koncový převod | kardanem vpředu i vzadu |
| Rozměry D x Š x V: | 2160 mm x 1140 mm x 1270 mm |
| Rozvor / Světla výška | 1205 mm / 183 mm |
| Pneu přední / zadní | AT24x8-R12/AT24X11-R10 |
| Brzdy | hydraulické disky (kotoučové) |
| Objem nádrže | 14,5l |

Výbava a doplňky v základní ceně:

- Přední a zadní nosič
- Kryty páček a rukou
- Naviják 3000 lbs
- Tažné zařízení
- Full-LED přední světla
- Hliníkové disky

Barevné provedení:

- černá
- šedá
- san /písková/

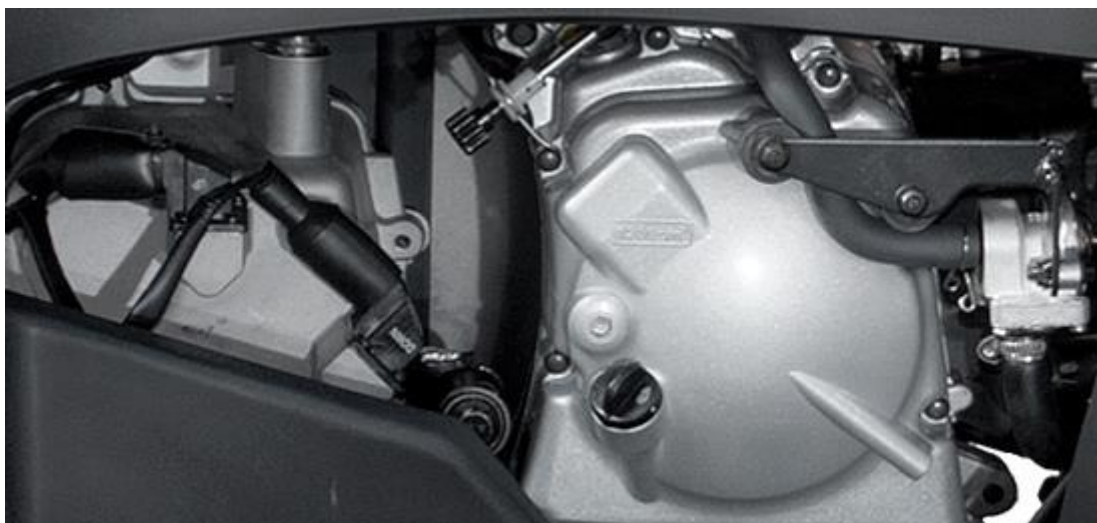

Spolehlivý motor

Větší a silnější motor má dostatek síly pro těžkou práci i svižnou jízdu. Nový kapalinou chlazený jednoválec s plynulejším a přesnějším řazením přenáší sílu na kola přes automatickou dvourychlostní převodovku od přední kanadské firmy CV Tech s neutrálem a zpátečkou.



Pohon 4x4

Spolehlivý elektricky ovládaný pohon 4x4 zajišťuje optimální trakci na každém povrchu. Pouhým stiskem tlačítka na řídkách se výkon motoru přenáší na přední i zadní kola, kdykoli potřebujete zvýšenou sílu záběru. Pro těžkou práci, v prudkých stoupáních, a pro tahání těžkých nákladů máte k dispozici navíc i účinný redukovaný převod do síly.

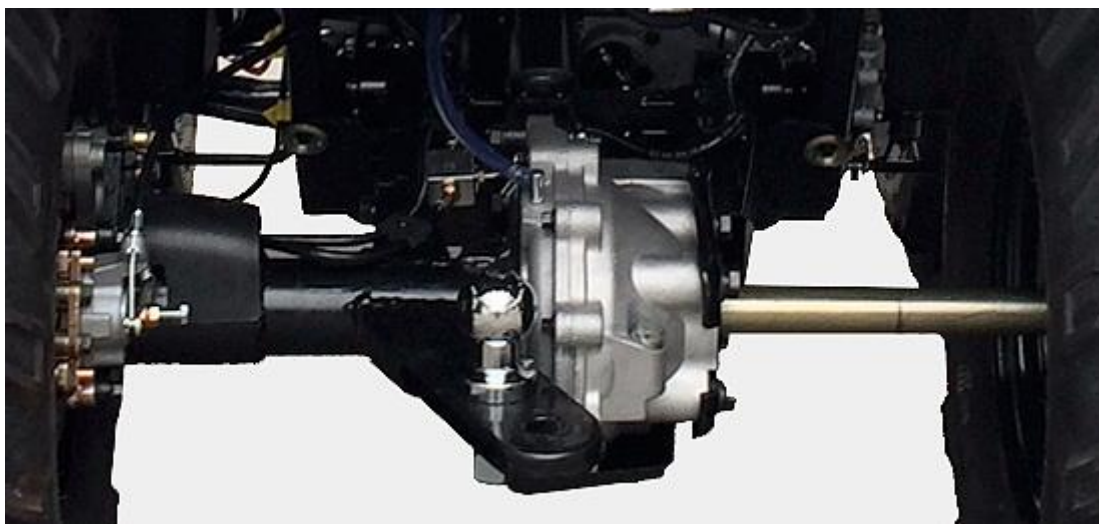

Příjemný podvozek

Široký, lehce ovladatelný podvozek s vysokými zdvihy pérování a nízkým těžištěm zajišťuje vysokou průchodnost v terénu a vynikající stabilitu při jízdě. Přední kola mají

nezávislé zavěšení, výkonné kotoučové brzdy poskytují přesvědčivou brzdou sílu. K vynikající obratnosti přispívá i velmi malý poloměr otáčení.



LED Matrix světlomety

Moderní technologie a propracovaný design. LED Matrixové světlomety přitahují pozornost, podtrhují hi-tech image stroje a dávají mu dospělý vzhled. Společně s LED světly pro denní svícení jsou tato světla propracovaná i po funkční stránce, například i z hlediska ochrany při čelním nárazu.



Multifunkční LCD displej

Přístrojová deska s modře podsvíceným multifunkčním LCD displejem je dobře čitelná a poskytuje všechny důležité informace: digitální rychloměr, digitální otáčkoměr, ukazatel počtu najetých km, ukazatel počtu motohodin, indikátor zařazeného pohonu 2WD/4WD, ukazatel teploty chladicí kapaliny, nebo digitální palivoměr.



Bohatá výbava

Přes svoji vynikající cenu nabízí Linhai 370 Promax bohatou výbavu již v základu. Ta zahrnuje kromě LED osvětlení například i atraktivní ALU disky se značkovými pneumatikami, elektrický naviják 3000lbs a dálkovým ovládáním, tažné zařízení, nachybí masivní nárazníky vpředu i vzadu, moderní kompozitové nosiče, kryty rukou nebo praktický zvukový hlásič blinkrů.

Ing. Oldřich Benda
Prodej strojů a zařízení
Tel.608 207 016
benda@at-bryss.cz
www.at-bryss.cz